



Podczas montażu oprawy oraz czynności konserwacyjnych zaleca się stosowanie rękawic ochronnych.  
Use protective gloves during the montage.  
Durant l'installation et l'entretien du luminaire il est recommande de mettre les gants de protection.  
Use luvas de proteção durante a montagem.  
При монтаже и обслуживании светильника рекомендуется использовать защитные перчатки.  
Bei der montage bitte die mitgelieferten schutzhandschuhe verwenden.



Kurz lub inne zabrudzenia należy usuwać za pomocą ściereczek z microfibry.  
Remove the dirt & dust with microfiber wipes.  
La poussiere et les autres saletes il faut enlever en utilisant un tissu en microfibre.  
Remove a sujeira e poeira com microfibra limpa.  
Пыль или другие загрязнения должны быть удалены салфеткой из микрофибры.  
Staub und schmutz bitte mit einem microfasertuch entfernen.



Nie dotykać komponentów elektrycznych, wrażliwe na uszkodzenia esd.  
Do not touch electrical appliances. Electrostatic sensitive device (esd).  
Il est interdit de toucher les composants electriques, ils sont sensibles aux decharges electrostatiques.  
Não toque os aparelhos elétricos. Dispositivo sensível eletrostático (dse).  
Не трогать электрических компонентов, чувствительные к esd.  
Die elektronischen komponenten wegen einer möglichen elektrostatischen aufladung nicht anfassen.

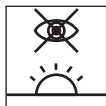

Unikać bezpośredniego patrzenia na źródła led.  
Avoid direct looking at led source light.  
Il faut éviter un regard direct sur les sources led.  
Evite olhar direto para a fonte de luz led.  
Не следует смотреть непосредственно на светодиодные источники света.  
Den direkten augenkontakt in die led vermeiden.



Wymienić stłuczoną szybę.  
Replace broken glass.  
Remplacement du vitre cassé.  
Substituir o vidro quebrado.  
Замена разбитого стекла.  
Austausch zerbrochenes Glas.

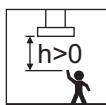

Montować poza zasięgiem ręki.  
For safety reasons please mount the fitting out of reach.  
Montage à faire à une hauteur hors de portée manuelle.  
Montar fora do alcance da mão.  
После установки, светильник находится вне зоны доступа постороннего человека.  
Installation der Leuchte nur mit Sicherheitsabstand, Keine Berührung der Leuchte.

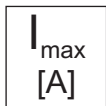

$I_{\max} / 1 \text{ phase} = 16 \text{ A}$

INSTRUKCJA MONTAŻU | ИНСТРУКЦИЯ ПО МОНТАЖУ | MONTAGEANLEITUNG | INSTRUCTIONS DE MONTAGE | NÁVOD K MONTÁŽI | SZERELÉSI UTASÍTÁSOK  
MONTERINGSVEJLEDNING | INSTRUÇÕES DE MONTAGEM | MONTERINGSVEJLEDNING | INSTRUCCIONES DE MONTAJE | KOKOONPANO - JA KIINNITYSOHJEET  
MONTAGE INSTRUKTIE | INSTRUZIONI DI MONTAGGIO | ИНСТРУКЦІЯ З МОНТАЖУ | MONTAJ YÖNERGESİ

- PL MONTAŻU POWINNA DOKONAĆ OSOBA POSIADAJĄCA ODPowiednie UPRAWNIENIA. GB INSTALLATION MUST BE PERFORMED BY AN AUTHORIZED TECHNICIAN. FR LA MONTAGE DOIT FAIRE UNE PERSONNE QUI POSSEDER LES EXPERIENCES COMPETENTES.
- BRPT A INSTALAÇÃO TEM QUE SER FEITA POR UM TÉCNICO AUTORIZADO. RU МОНТАЖ НУЖЕН БЫТЬ СОВЕРШЕН ЧЕРЕЗ ЛИЦО ИМЕЮЩЕ СООТВЕТСТВЕННЫЕ ПРАВА. DE DIE MONTAGE MUSS VON EINER PERSON MIT ERFORDERLICHEN KENNTNISSEN DURCHFÜHRT WERDEN.

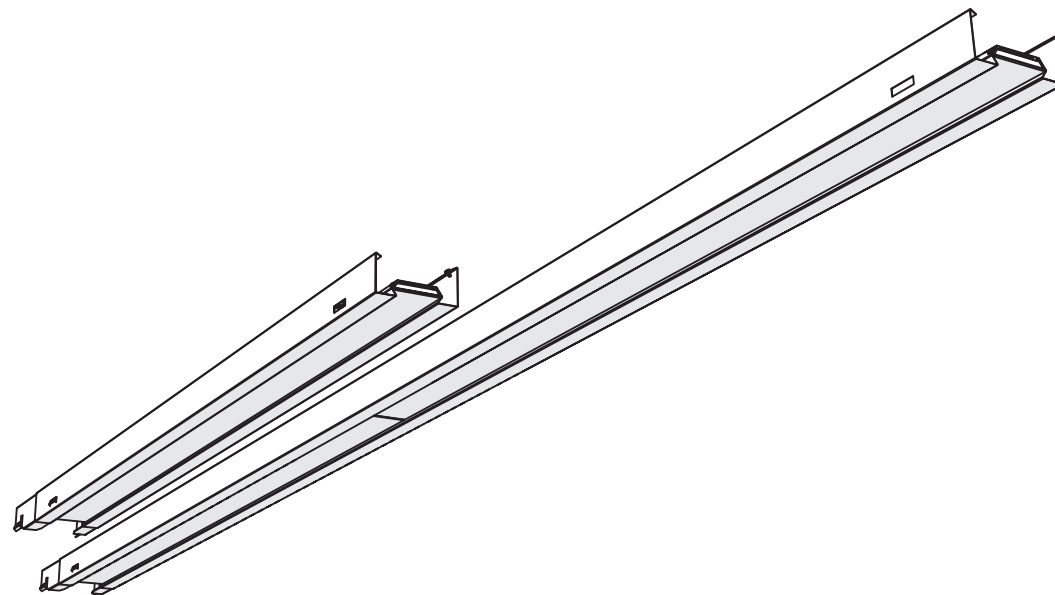

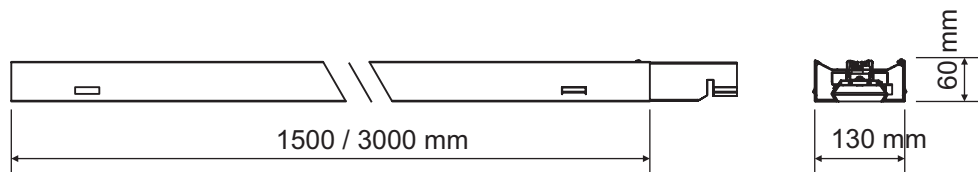

MONTAŻ | MONTAGE | MONTAGE | MONTAGEM | МОНТАЖ | MONTAGE

BRAK W ZESTAWIE  
NOT INCLUDED

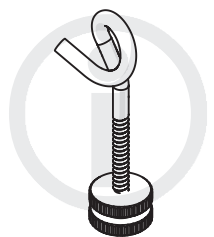

\* ZAMAWIAĆ OSOBNO  
ORDER SEPARATELY

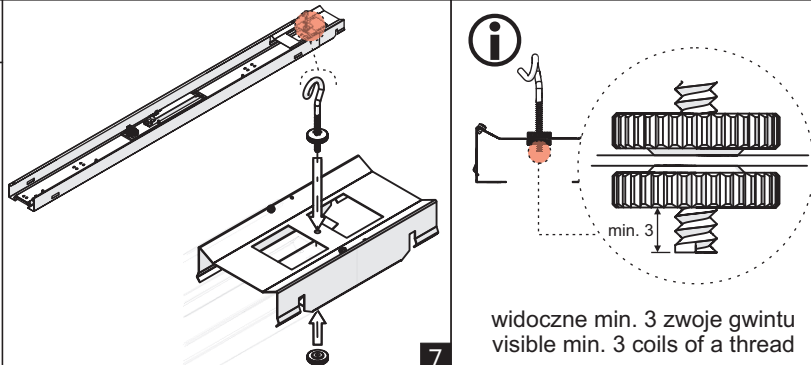

widoczne min. 3 zwoje gwintu  
visible min. 3 coils of a thread

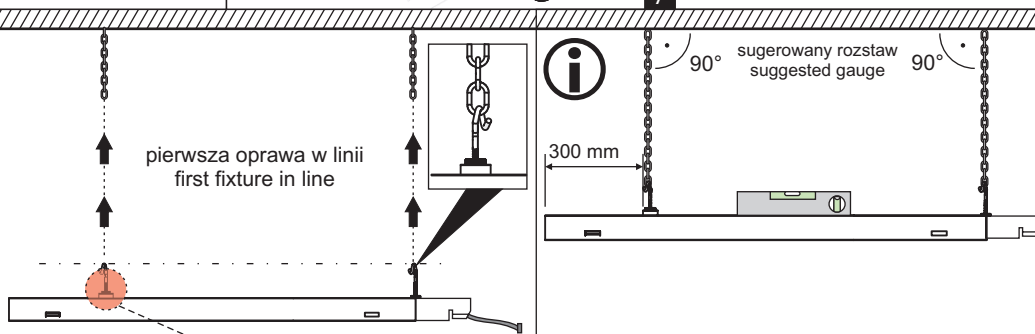

pierwsza oprawa w linii  
first fixture in line

90° sugerowany rozstaw  
suggested gauge 90°

BRAK W ZESTAWIE  
NOT INCLUDED

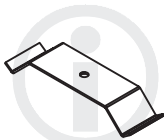

\* ZAMAWIAĆ OSOBNO  
ORDER SEPARATELY

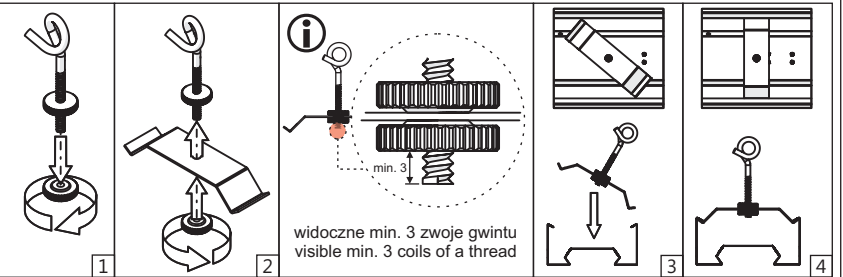

widoczne min. 3 zwoje gwintu  
visible min. 3 coils of a thread

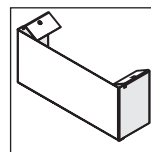

150111.00652

zaślepka belki (2 szt. - komplet) | module end cap (2 pcs. - set)  
capuchon (2 pcs. - set) | tampas laterais do modulo (2 peças - conjunto)  
заглушка балки (2 шт - комплект) | Profilendcappe (2 Stück - Satz)

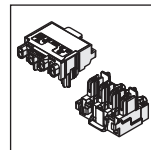

150110.00221

złączki zasilania (komplet) | supply connectors (set)  
Connecteurs d'alimentation (set) | conectores da fonte de alimentação  
соединители питания (комплект) | Steckverbindung

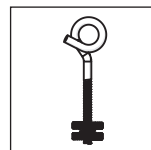

150110.00223

hak z nakrętkami moletkowanymi | set of safety swing hook with knurled thumb nuts  
étrier QPC pour montage suspendu | gancho roscado com porcas  
крючок с гайками с накаткой | Haken mit Rändelmutter

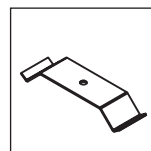

150110.00654

uchwyt montażowy (2 szt. - komplet) | mounting bracket (2 pcs. - set)  
support de montage (2 pcs. - set) | suporte de montagem (2 peças - conjunto)  
монтажный держатель (2 шт - комплект) | der Halterungen (2 Stück - Satz)

NOTATKI | NOTES | NOTES | NOTAS | ПРИМЕЧАНИЯ | HINWEISE



**MONTAŻ ZAŚLEPKI | ASSEMBLY OF END CAPS | ASSEMBLÉE DES EMBOUTS | MONTAGEM DOS TAMPAS LATERAIS | АССАМБЛЕЯ ТОРЦЕВЫМИ КРЫШКАМИ | MONTAGE DER ENDKAPPEN**

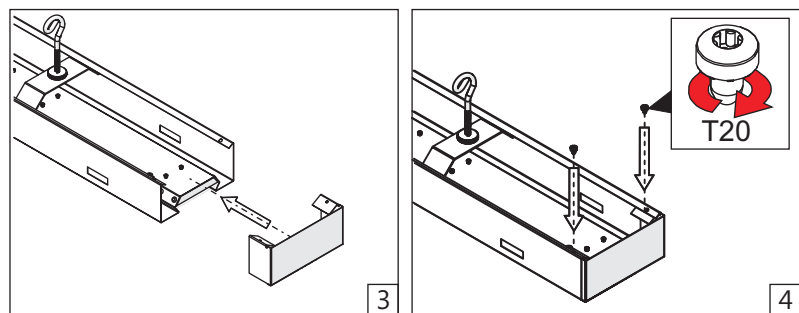
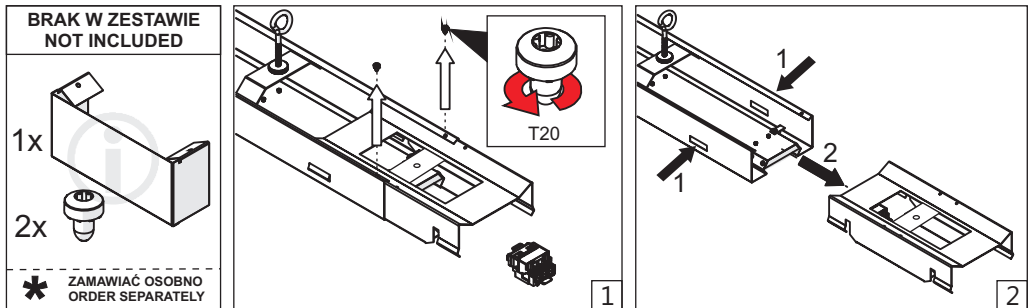
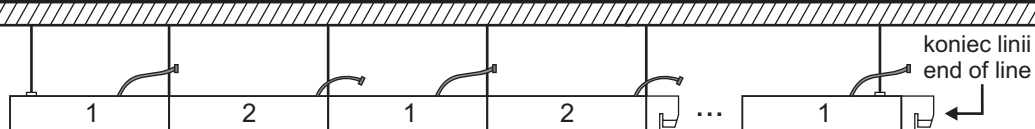

10

**SPOSOBY MONTAŻU | INSTALLATION POSITIONS | DIFFÉRENTES POSSIBILITÉS DE MONTAGE POSIÇÕES DE MONTAGEM | СПОСОБЫ МОНТАЖА | ANWENDUNGSBEREICH**

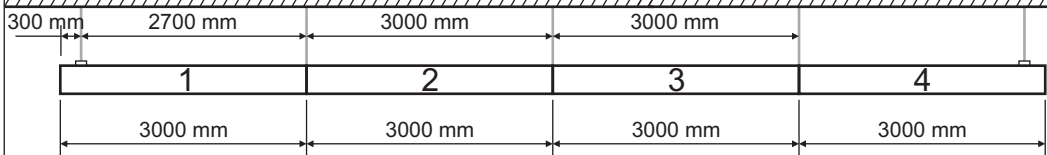
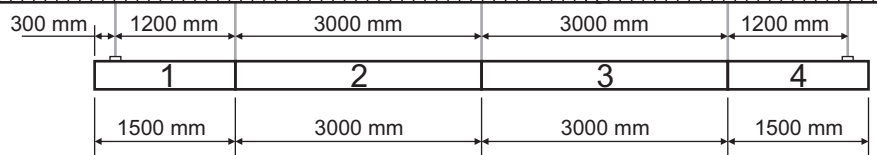

**SPOSOBY MONTAŻU | INSTALLATION POSITIONS | DIFFÉRENTES POSSIBILITÉS DE MONTAGE POSIÇÕES DE MONTAGEM | СПОСОБЫ МОНТАЖА | ANWENDUNGSBEREICH**

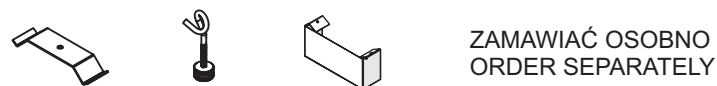
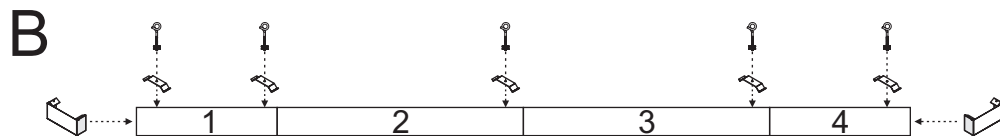
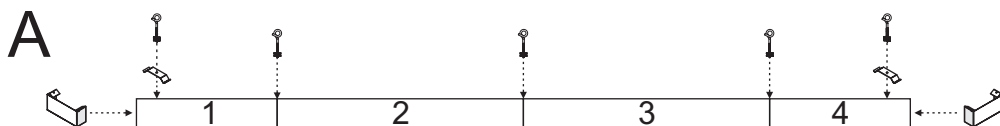

**WYBÓR FAZY | CHOOSING PHASE | SÉLECTION DE PHASE SELECCIÓN DE FASE | ВЫБОР ФАЗЫ | WÄHLEN PHASE**

**LUGTRACK 2 LED - 1,5 m**

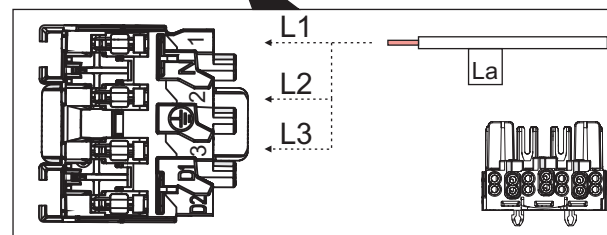

11

**LUGTRACK 2 LED - 3 m**

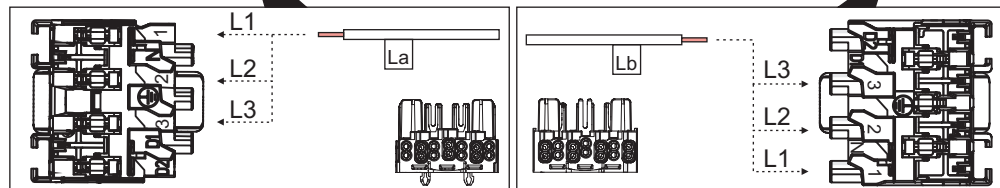
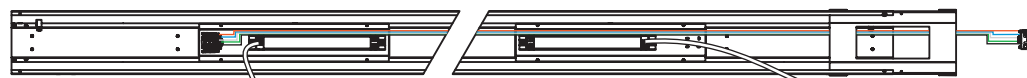

11

PODŁĄCZENIE ZASILANIA | POWER CONNECTION | BRANCHEMENT D'ALIMENTATION  
 CONEXÃO DA ALIMENTAÇÃO | ПОДКЛЮЧЕНИЕ ПИТАНИЯ | STROMVERSORGUNG

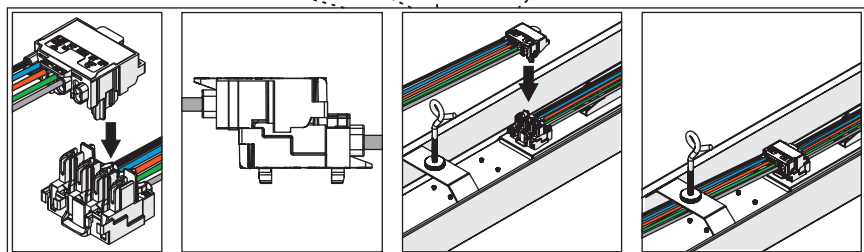
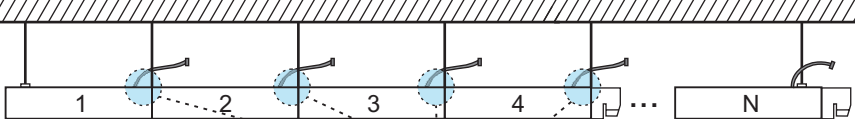

12

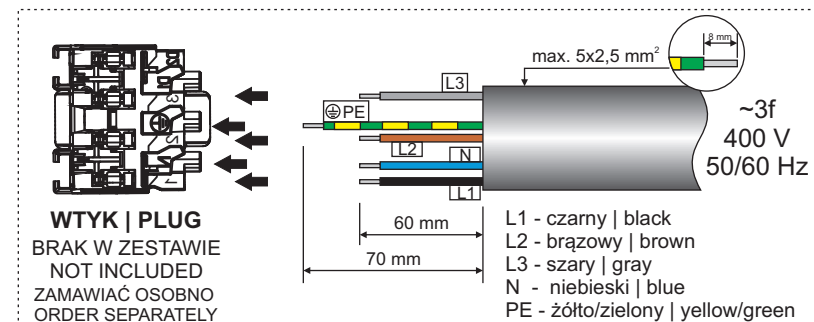
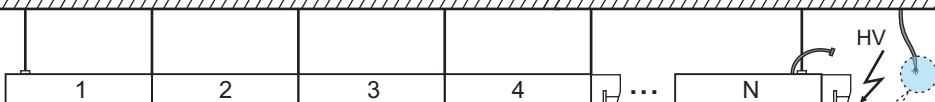

13

PODŁĄCZENIE ZASILANIA | POWER CONNECTION | BRANCHEMENT D'ALIMENTATION  
 CONEXÃO DA ALIMENTAÇÃO | ПОДКЛЮЧЕНИЕ ПИТАНИЯ | STROMVERSORGUNG



**UWAGA | WARNING**

PRZEWÓD ZASILAJĄCY LINIĘ NALEŻY PODŁĄCZYĆ TYLKO OD STRONY LUŻNYCH PRZEWODÓW.

FEEDING CABLE OF QUICK ASSEMBLY LINE MUST BE CONNECTED TO THE LOOSE END WIRES ONLY.

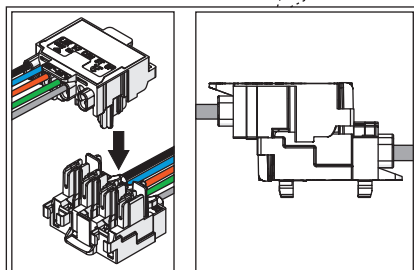

14

MONTAŻ | MONTAGE | MONTAGE | MONTAGEM | МОНТАЖ | MONTAGE

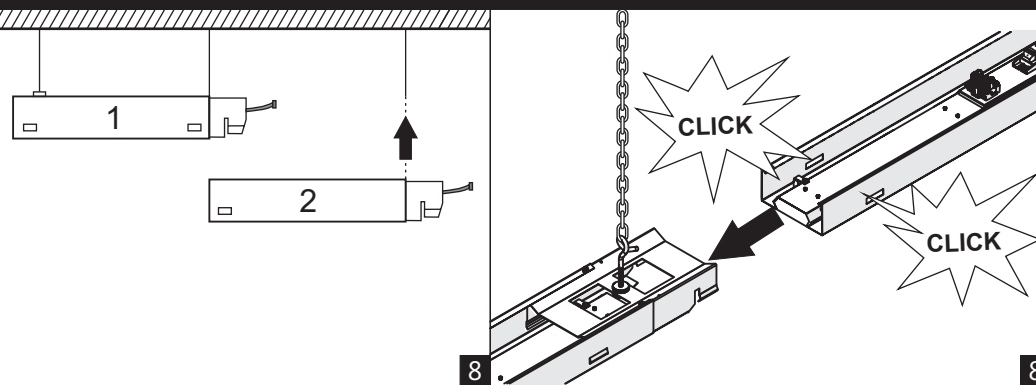

8

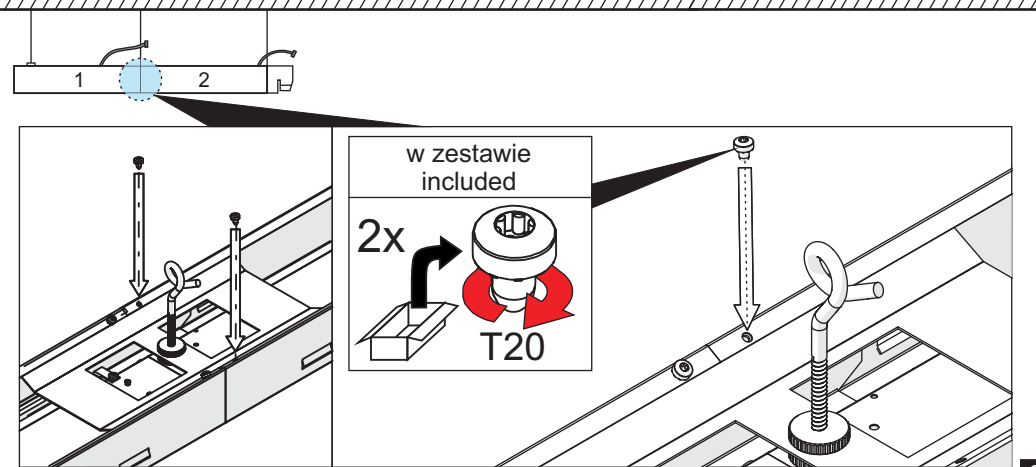

8

MONTAŻ ZAŚLEPKI | ASSEMBLY OF END CAPS | ASSEMBLÉE DES EMBOUTS | MONTAGEM  
 DOS TAMPAS LATERAIS | АССАМБЛЕЯ ТОРЦЕВЫМИ КРЫШКАМИ | MONTAGE DER ENDKAPPEN

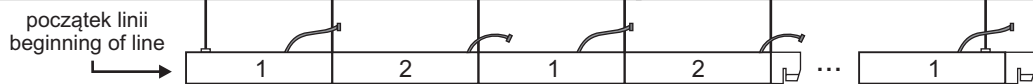

BRAK W ZESTAWIE  
 NOT INCLUDED

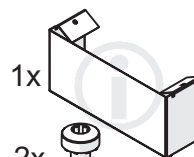

\* ZAMAWIAĆ OSOBNO  
 ORDER SEPARATELY

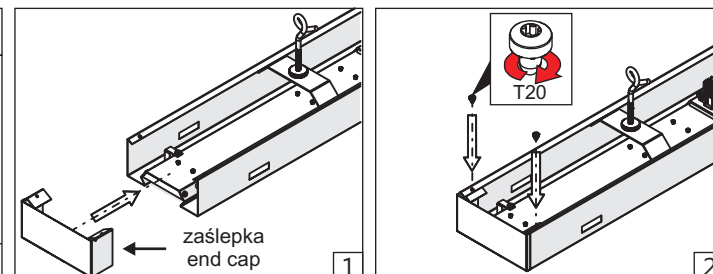

9