

Logisoft Szymon Sawicki
ul. Piotrkowska 103/105/9
90-425 Łódź
Poland
NIP (VAT ID): PL 8341722804
REGON: 100221784

Lampa masztowa MARS MLS-LB-22A

	<p>Mars MLS-LB-22A to oprawa masztowa o wysokości 318 cm, wykonana z materiałów chroniących lampę przed szkodliwymi warunkami atmosferycznymi. Maszt oprawy wykonany z ocynkowanej stali, natomiast głowica z aluminium z poliwęglanowym kloszem. Doskonale nadaje się do oświetlenia ogrodów, parków, ulic i parkingów.</p> <ul style="list-style-type: none">• Kolor ciemny popiel• Źródło światła LED, 40W, 230 V; 3000K ; 3825 lm• Stopień ochrony IP 65• Wysokość 318• Szerokość 44• Głębokość 44  <p>wymiary podane w cm</p>
--	---

Logisoft Szymon Sawicki
ul. Piotrkowska 103/105/9
90-425 Łódź
Poland
NIP (VAT ID): PL 8341722804
REGON: 100221784

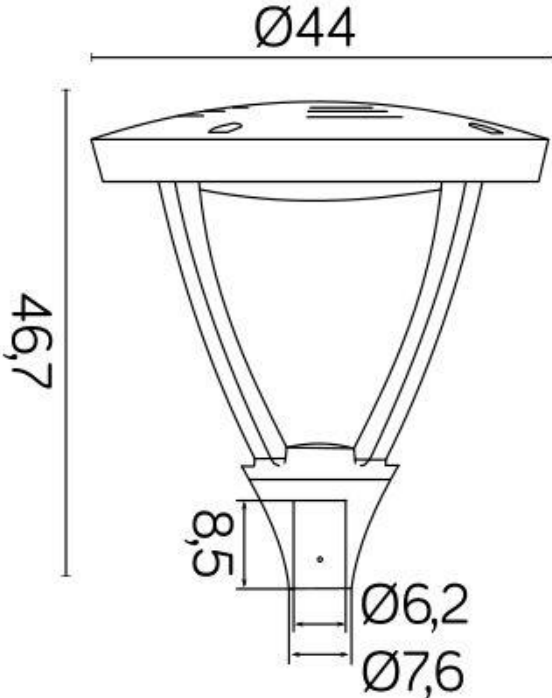
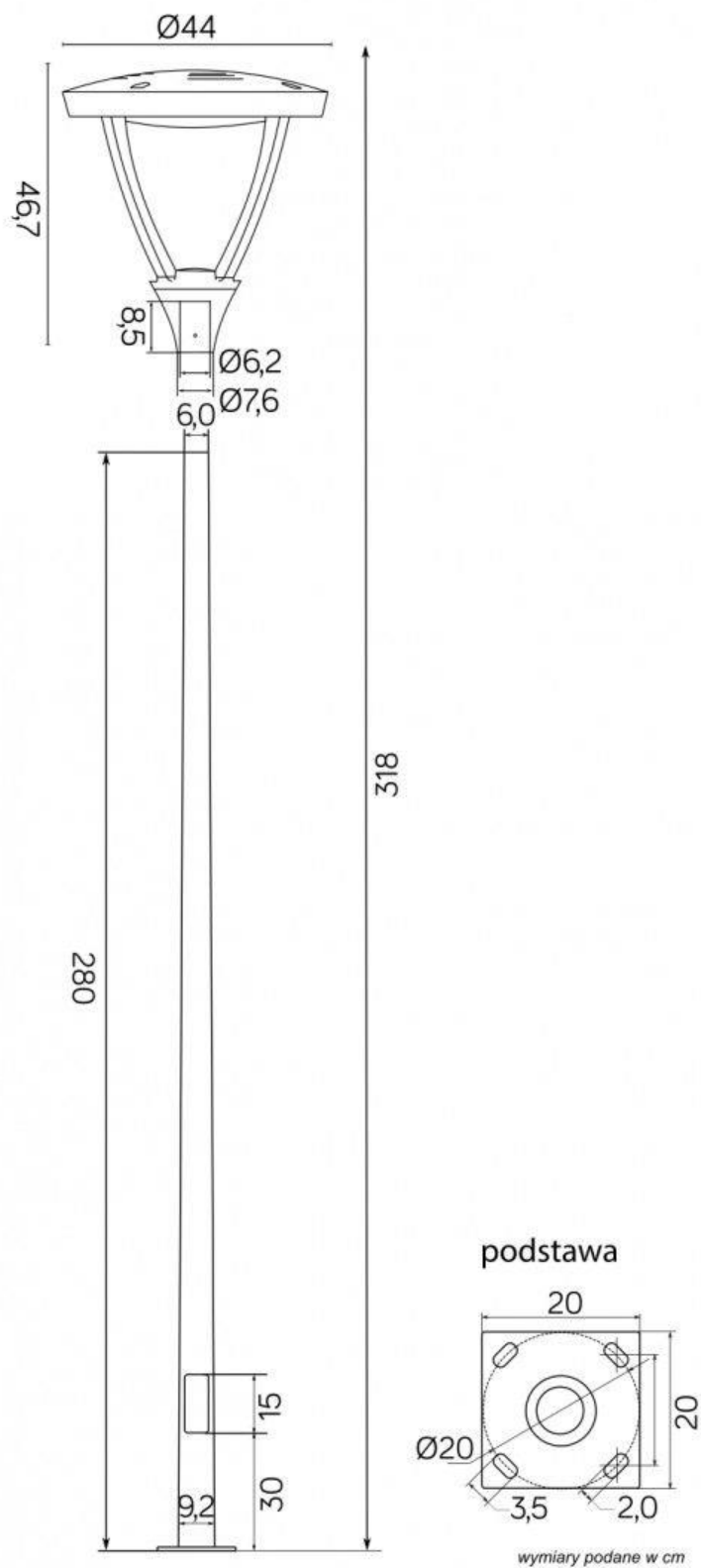

Logisoft Szymon Sawicki
ul. Piotrkowska 103/105/9
90-425 Łódź
Poland
NIP (VAT ID): PL 8341722804
REGON: 100221784



Logisoft Szymon Sawicki
ul. Piotrkowska 103/105/9
90-425 Łódź
Poland
NIP (VAT ID): PL 8341722804
REGON: 100221784

Fundament Maxi

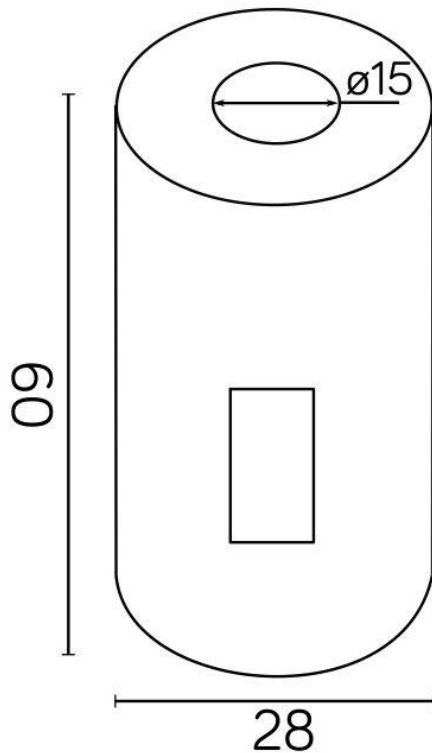

waga/weight: 60 kg

wymiary podane w cm

Logisoft Szymon Sawicki

ul. Piotrkowska 103/105/9

90-425 Łódź

Poland

NIP (VAT ID): PL 8341722804

REGON: 100221784

Uniwersalny fundament pod oprawy masztowe,

wykonany z betonu.

Możliwość montażu opraw o średnicy podstawy do 28 cm.

Posiada otwór umożliwiający wprowadzenie kabli przez fundament do słupka lampy.

Nie posiada otworów do zamocowania lamp, należy nawiercić otwory w zależności od podstawy oprawy.

Waga 60 kg.